

# DMUCHAWY MEMBRANOWE

## Seria EL EL-S-60 / EL-S-80-15



### CHARAKTERYSTYKA PRODUKTU

- Kompaktowa budowa
- Niskie zużycie energii
- Wysokiej jakości metalowa obudowa
- Przyłącze elastyczne w zestawie
- Wbudowane zabezpieczenie przed przeciążeniem elektrycznym (termik)
- Wbudowany wyłącznik mechaniczny (jednoosiowy)
- Standardowo z lampką sygnalizacji zadziałania wyłącznika mechanicznego
- Opcja – kabel sygnałowy zamiast lampki alarmowej

### WYMIARY

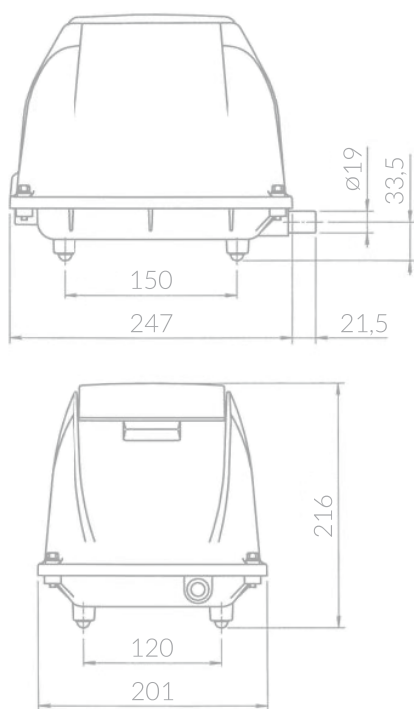

### DANE TECHNICZNE

Model	Jednostka		EL-S-60	EL-S-80-15
Przepływ powietrza*	l/min	@ 0 mbar	105	127
		@ 50 mbar	96	115
		@ 100 mbar	83	102
		@ 150 mbar	68	87
		@ 200 mbar	54	73
		@ 250 mbar	40	56
Zasilanie	V/Hz		230/50	
Pobór mocy	W	@ 200 mbar	44	56
Poziom hałas	dB(A)		36	40
Wymiary	mm	dł. x szer. x wys.	268,5 x 201 x 216	
Podłączenie	mm	Ø zewn.	19	
Waga netto	kg		8,5	

\*Wydajność produktu może się różnić o +/- 10% od krzywych wydajności.

### PARAMETRY PRACY

230 V / 50 Hz, optymalny zakres pracy

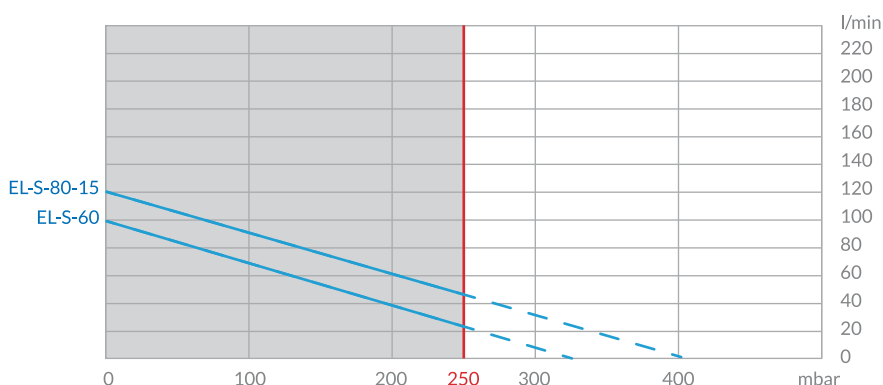

### CZĘŚCI ZAMIENNE

Części	Kod BIBUS
Zestaw serwisowy	K-EL-D
Zestaw membran	D-EL
Filtr	FILTER-EL
Magnes	K-EL-60-80-15-M
Autostoper	S-EL-60-80-15